

iENYRID M4PRO S+Max

ZNÁJ
iENYRID
užite si jazdu

İENYRID



Výrobok sa mierne líši od obrázka, pre vašu bezpečnosť a bezpečnosť ostatných si pred jazdou prečítajte návod na použitie.

Pri používaní výrobku dodržiavajte zákony a predpisy platné vo vašej oblasti. Nezodpovedáme za žiadne nároky, záväzky alebo straty, ktoré vznikli alebo môžu vzniknúť v dôsledku porušenia miestnych zákonov a predpisov zo strany spotrebiteľa.



OBSAH

Baliaci zoznam	02
Predstavenie produktu	03-08
produktu	
Spôsob nabíjania elektrického skútra	09
Spôsob jazdy	10-11
Skladanie a	12
prenášanie	
Špecifikácie elektrického skútra	13-14
Bezpečnostné pokyny	15-18



Bezpečnostné tipy ----- 19-20

Denná starostlivosť a údržba -----21-22



Baliaci zoznam

Elektrický skúter

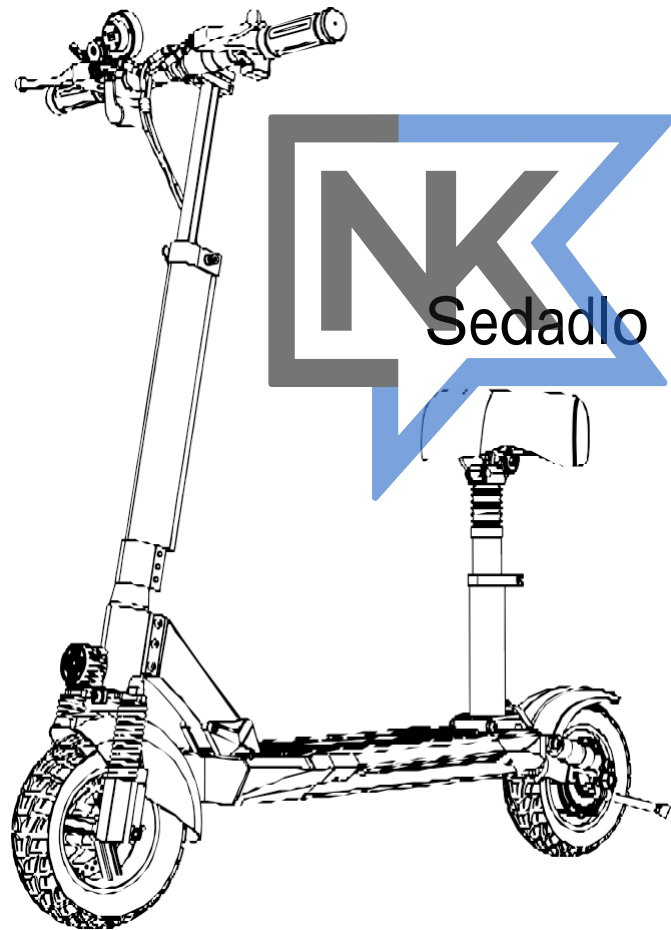

Sedadlo



NAJ KOLOBEŽKY

Príslušenstvo :

Nabíjačka

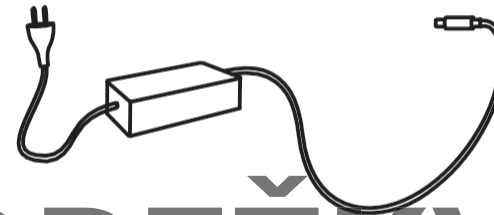

Sada nástrojov

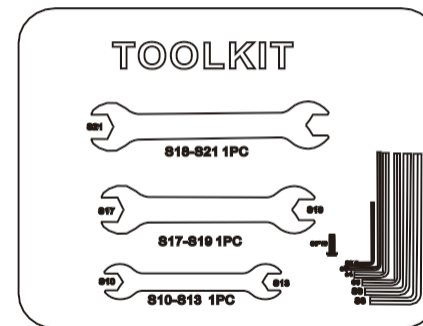

Používateľská príručka

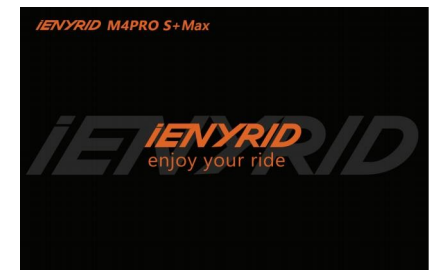

Predstavenie produktu

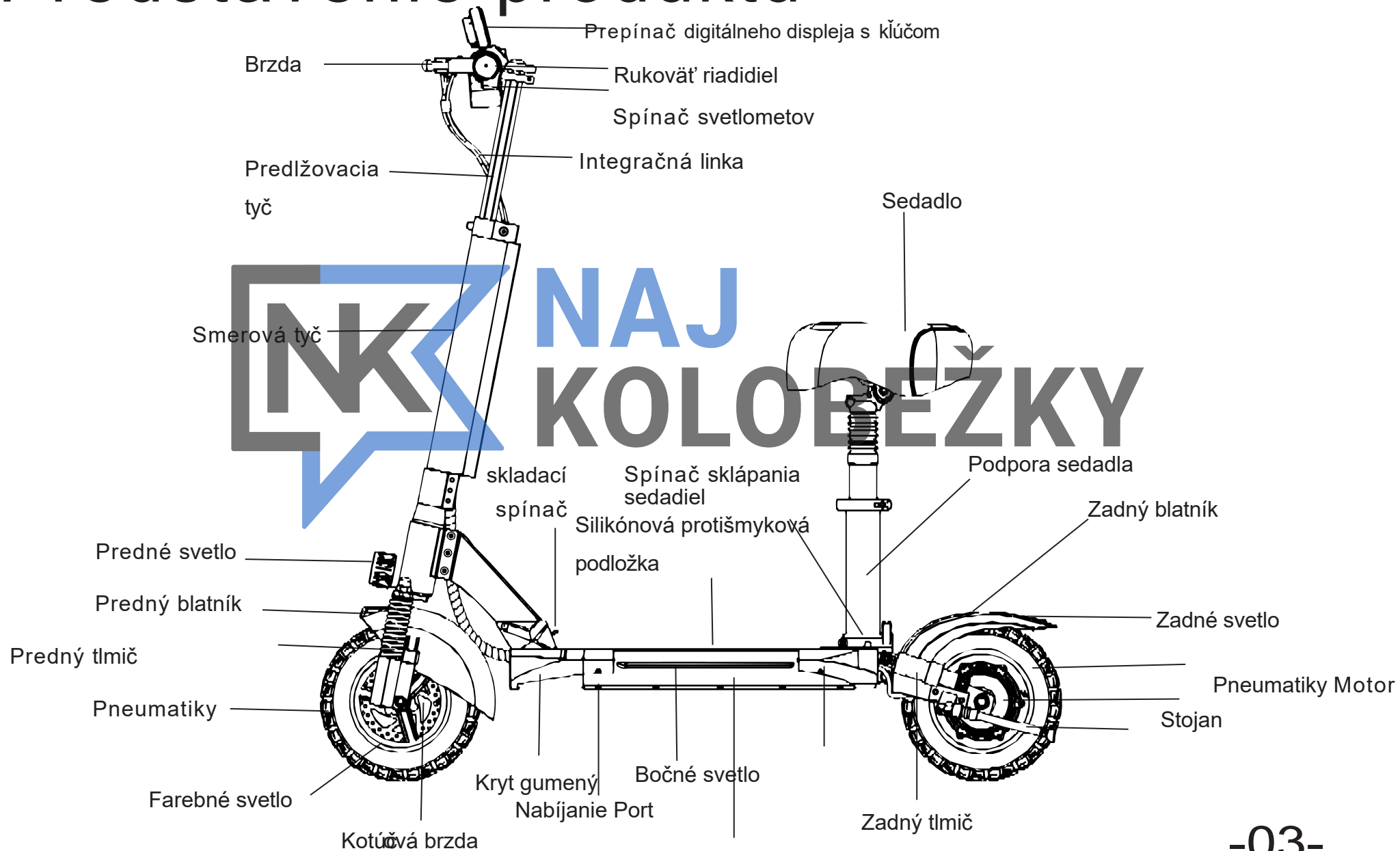



Vypínač napájania

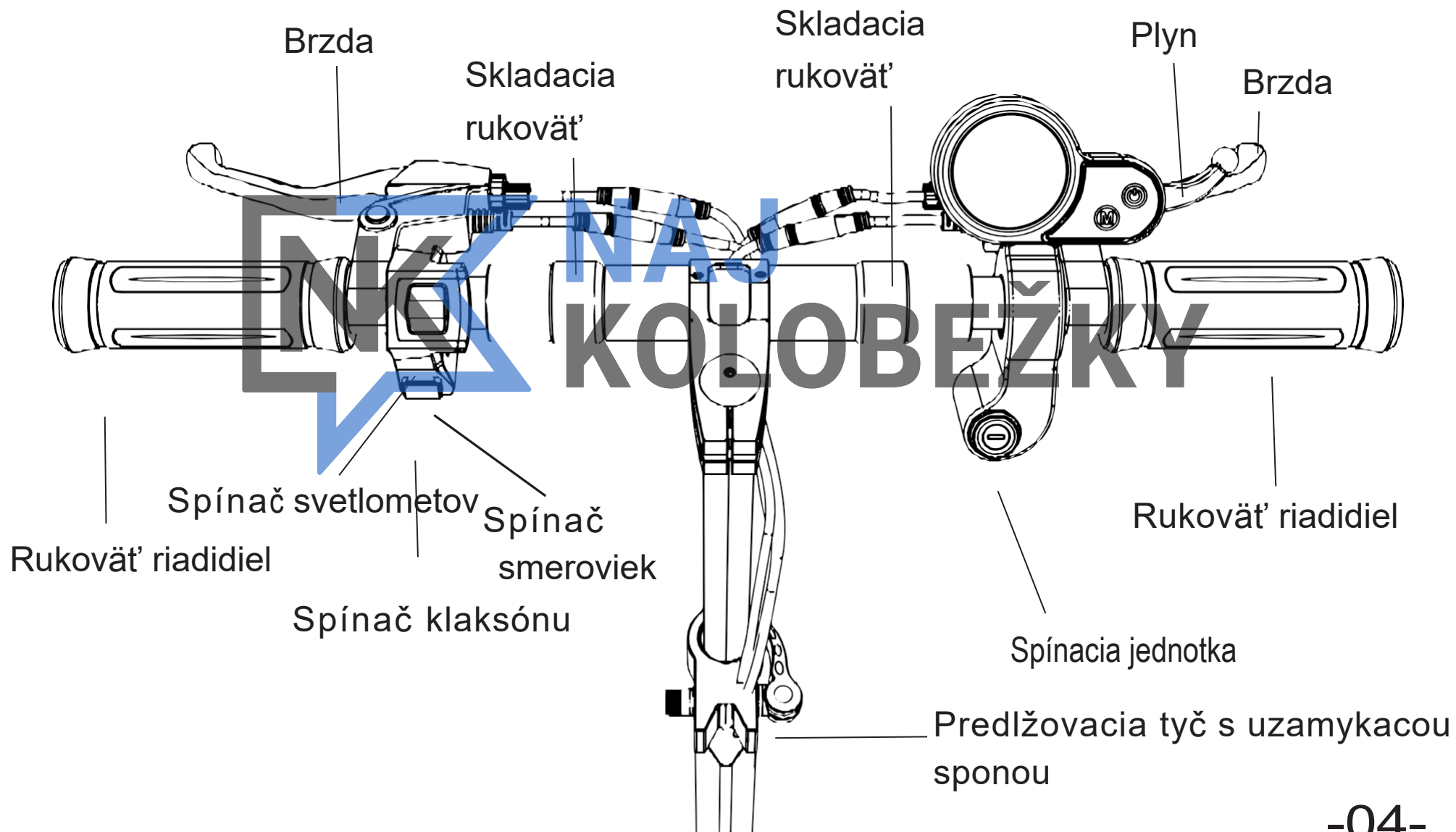



Obsahuje závit, ktoré je potrebné najprv uvoľniť a vytlačiť von.

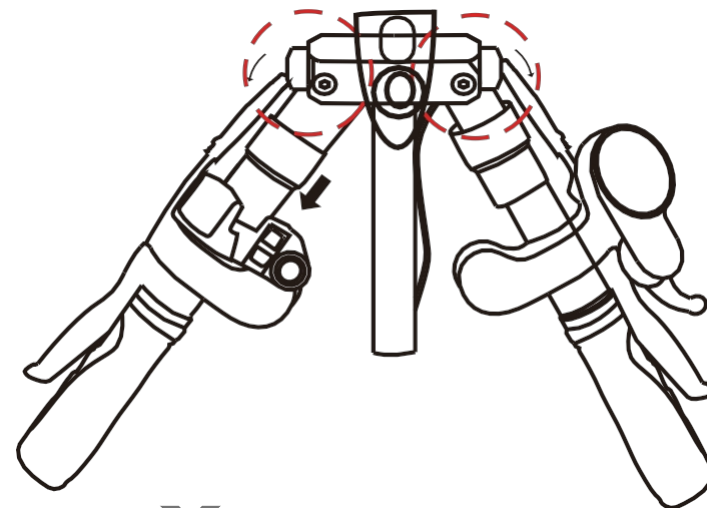
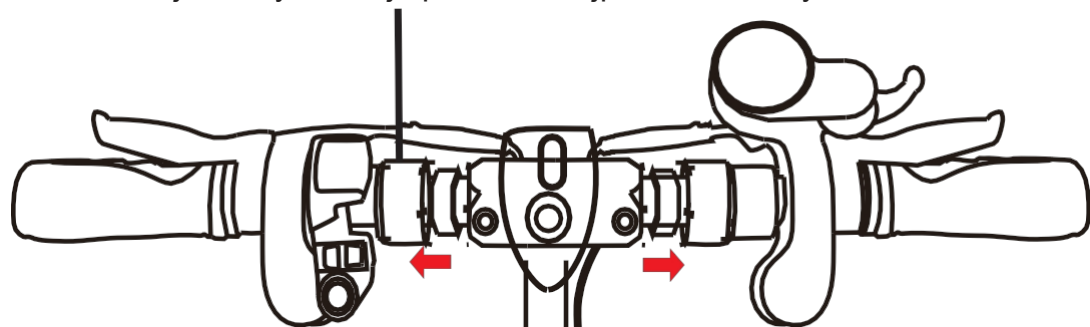

NK NAJ KOLOBEŽKY

Teplý tip: kvôli pohodlnému skladaniu nie je golier a hriadeľ úplne utiahnutý. Ak sa objaví medzera, je to normálny jav.

Uistujeme vás, že to nebude mať vplyv na bezpečnosť jazdy.

V prípade potreby môžete nastaviť: nastavením závitov v smere hodinových ručičiek sa rukoväť uvoľní, nastavením závitov proti smeru hodinových ručičiek sa rukoväť utiahne.



Inteligentný akcelerátor a zobrazovací panel

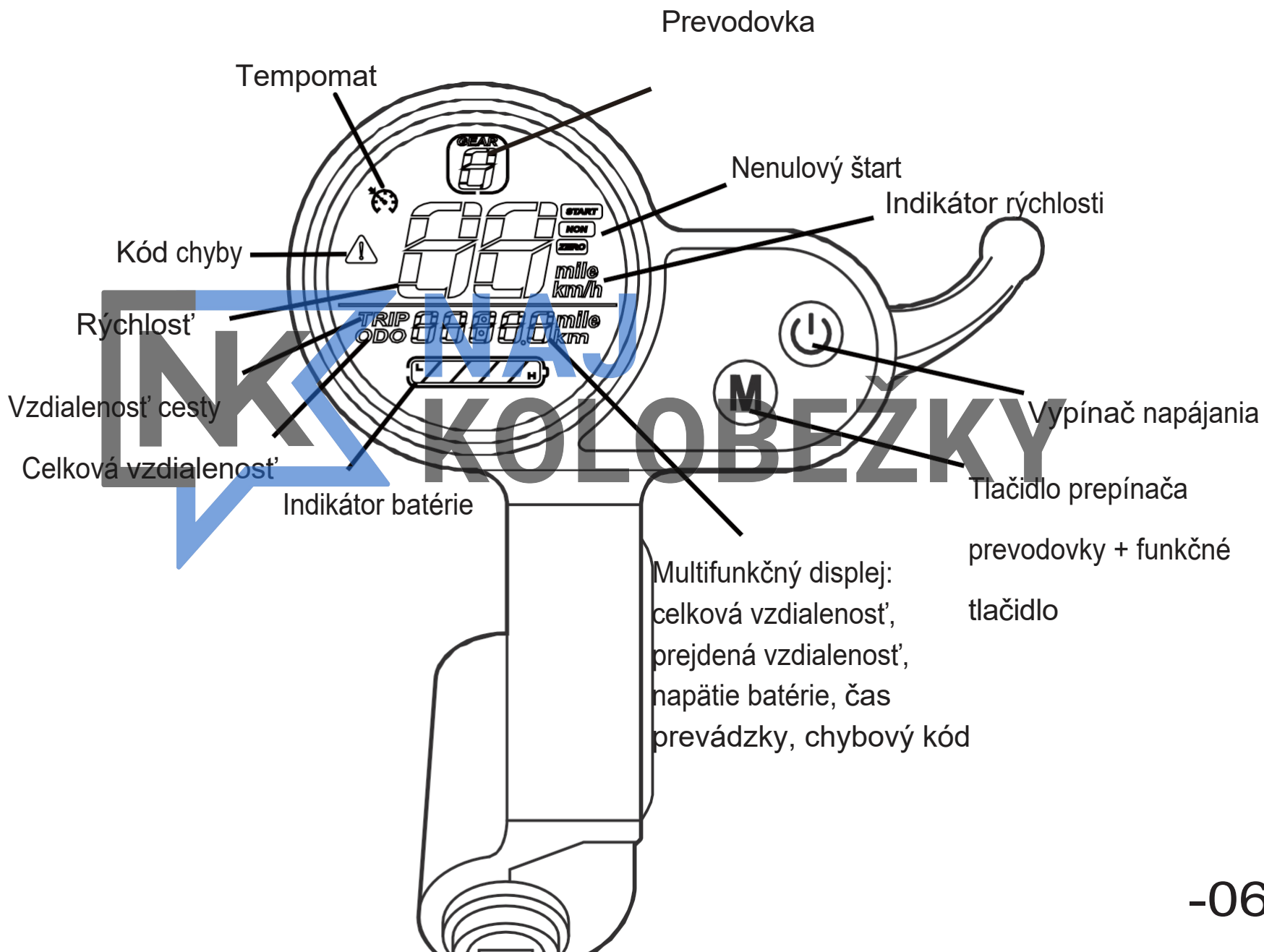



Zobrazenie chyby

Ak sa v elektromobile vyskytne chyba, prístroj zobrazí kód chyby a vy môžete niekoľkými krátkymi stlačeniami skontrolovať kód chyby E-00X;

Zoznam chýb je nasledujúci.

E-001: indikuje chybu motora

E-002: indikuje chybu páky rýchlosti E-

003: indikuje chybu regulátora

E-004: signalizuje chybu brzdy

E-005: indikuje ochranu proti nízkemu napätiu

E-006: signalizuje, že signál z ovládača nie je prijímaný displejom E-

007: signalizuje, že signál z displeja nie je prijímaný ovládačom

NAJ
KOLOBEŽKY

Spôsob nabíjania elektrického skútra

Keď kontrolka LED na nabíjačke zmení farbu z červenej na zelenú, kolobežka je plne nabitá.

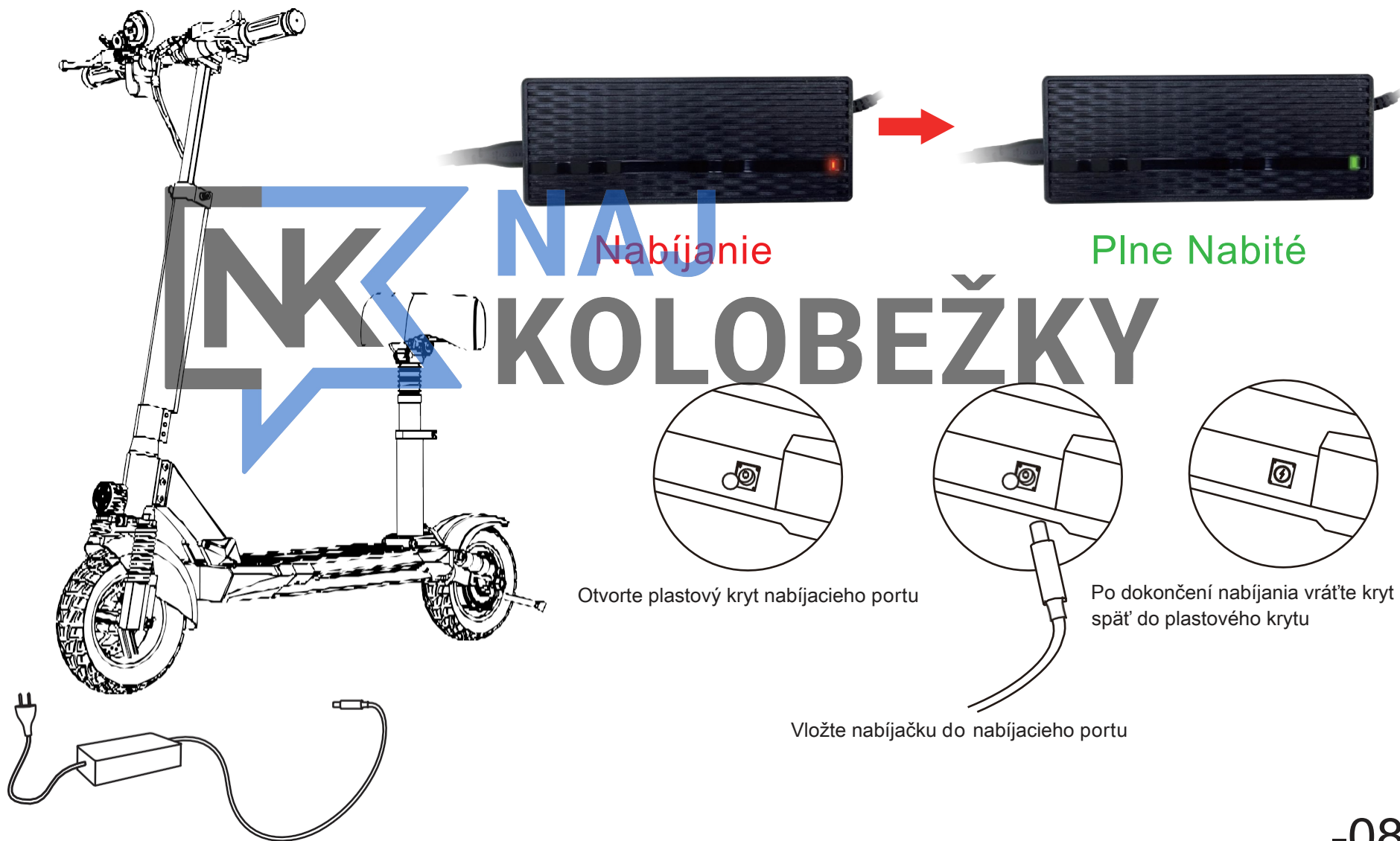

Spôsob jazdy

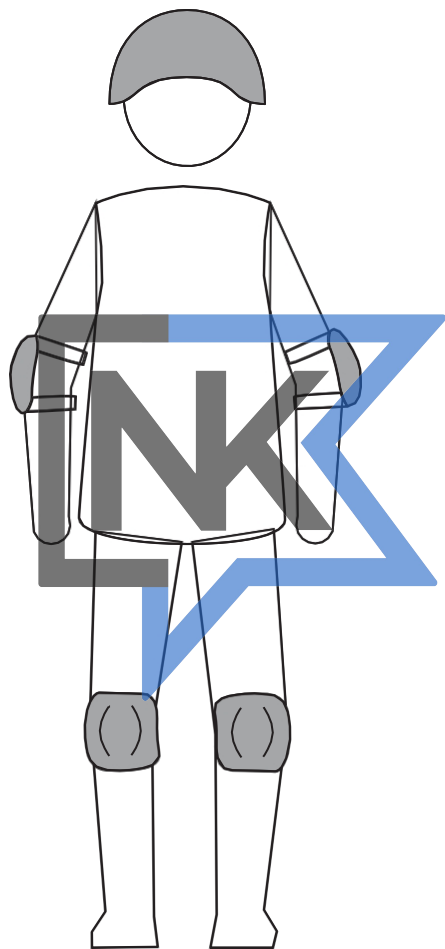

NAJ
KOLOBEŽKY

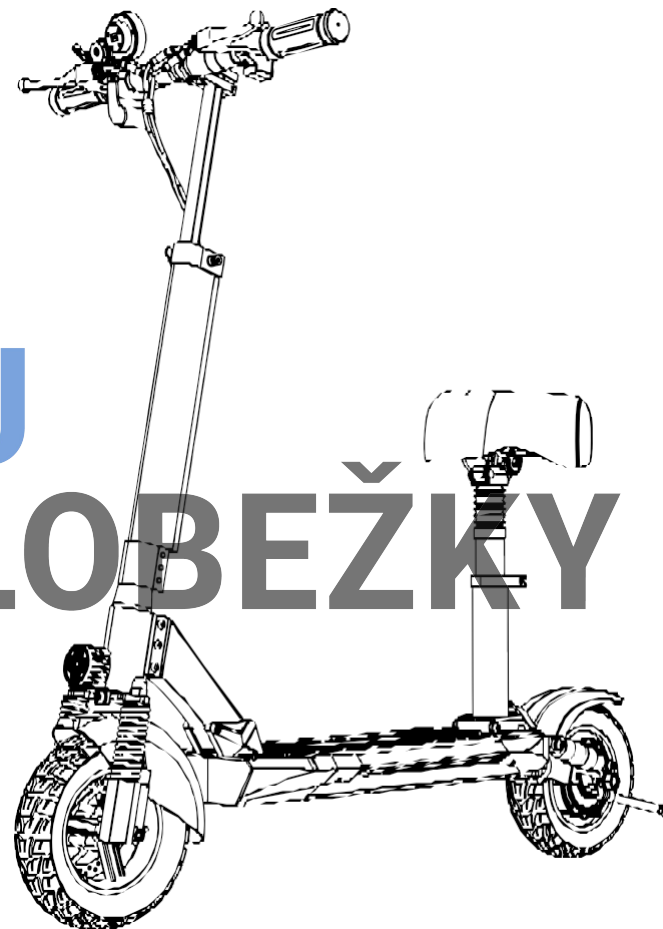

1. Zapnite skúter a skontrolujte indikátor napájania



VAROVANIE: Počas jazdy noste prilbu, chrániče laktov a kolien. Pred použitím si pozorne prečítajte príručku. Nedotýkajte sa brzdového systému. viac informácií nájdete v návode na obsluhu



2. Jednou nohou vykročte na palubu a druhou pomaly odkopnite na zem. Keď skúter sa začne rozbiehať, položte obe nohy na palubu a stlačte plynový pedál (plynový pedál sa spustí, keď rýchlosť jazdy na voľnobeh prekročí 5 km/h)

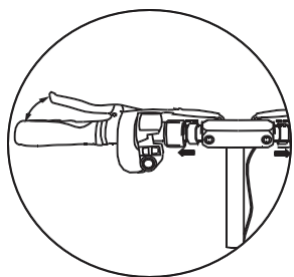

4. Uvoľnite plynový pedál a systém rekuperácie kinetickej energie začne automaticky brzdiť pomaly; a stlačte brzdovú páku pre náhle brzdenie

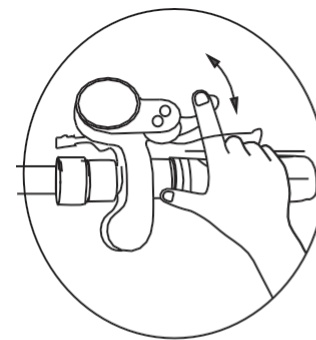

3. Keď sa skúter úplne zastaví, zrýchľovač sa automaticky vypne. Ak chcete kolobežku znovu naštartovať, je potrebné zopakovať krok 2

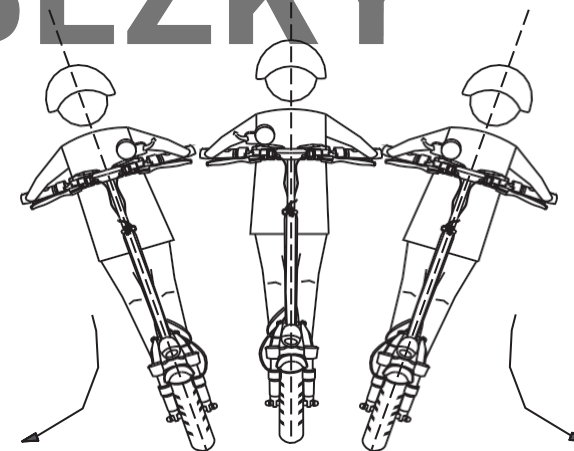

5. Pri otáčaní nakloňte telo do smeru riadenia a pomaly otáčajte riadidlami.

NAJ KOLOBEŽKY

Skladanie a prenášanie

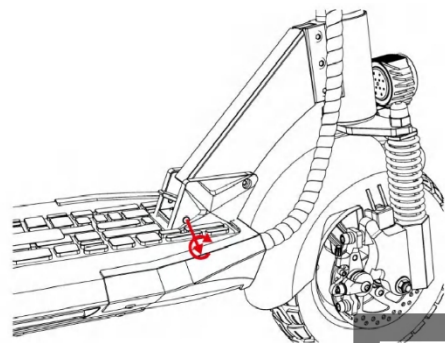

①

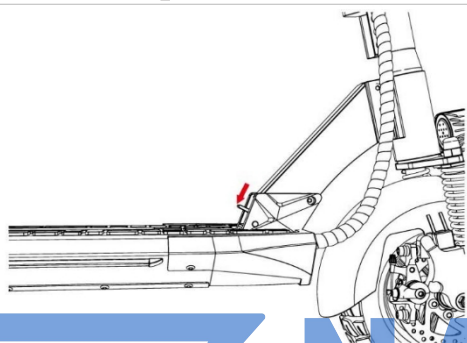

②

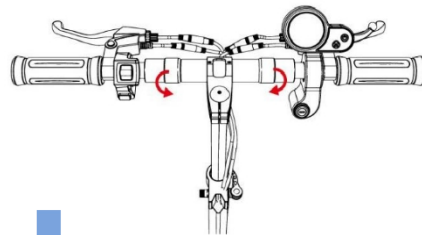

③

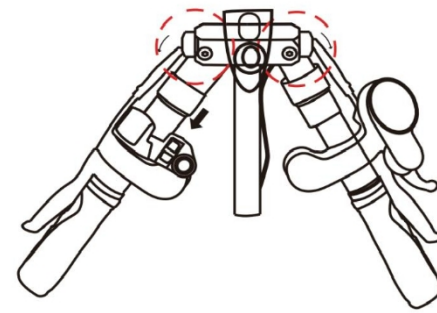

④



NAJ
KOLOBEŽKY

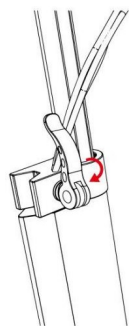

⑤

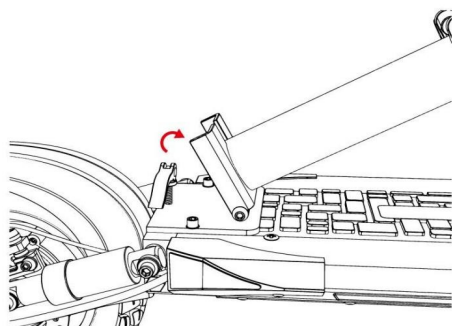

⑥

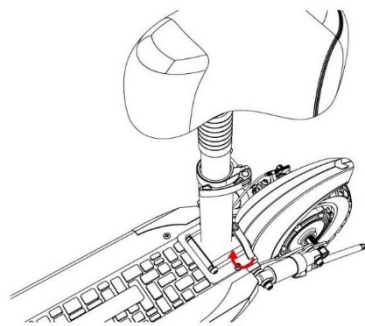

⑦

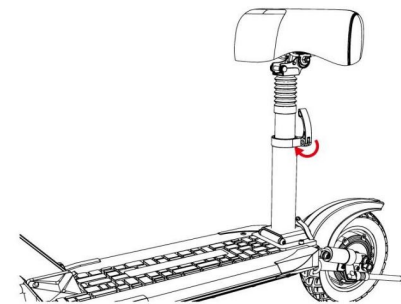

⑧

Špecifikácie

Model:	<i>¡ENYRID M4PRO S+Max</i>
Veľkosť balenia:	120*25*49,5 cm
Hrubá hmotnosť :	29,94 KG
Čistá hmotnosť :	25,38 KG
Batéria :	48V 20AH
Napätie :	48V
Typ motora:	Výkonný bezkartáčový motor
Pneumatiky :	10" terénne pneumatiky
Maximálne zaťaženie :	150 KG
Materiál rámu:	Zliatina hliníka
Čas nabíjania:	6-8H
Brzdový systém :	Kotúčová brzda + elektronická brzda
Max. Rýchlosť :	45KM/H 1-3 nastaviteľné prevody
Rozsah :	20AH (40-75KM)

Teplota skladovania:	1 mesiac: -20 - 60 °C (-4 ~ 140 °F) 3 mesiace: -20 - 45°C (-4~113°F) 1 rok: -20 - 20 °C (-4~68°F)
Typ batérie:	Lítiová batéria 18650
Pracovná teplota :	-10 ~ 40°C (14~104°F)
Teplota nabíjania:	10 ~ 40 °C (50~104°F)
Skladovacia vlhkosť :	5% ~ 95%

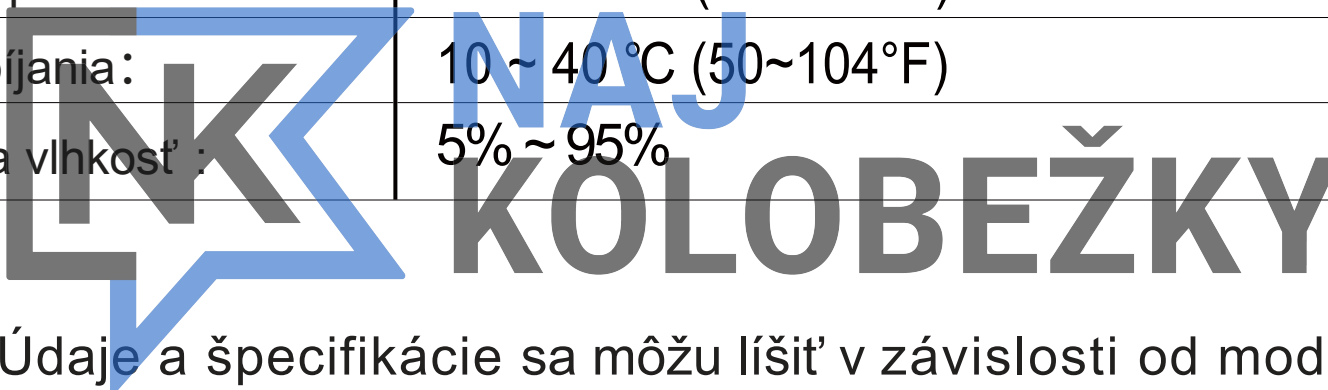

Poznámka: Údaje a špecifikácie sa môžu líšiť v závislosti od modelu.



Nejazdite v daždi, nezrýchľujte pri jazde z kopca

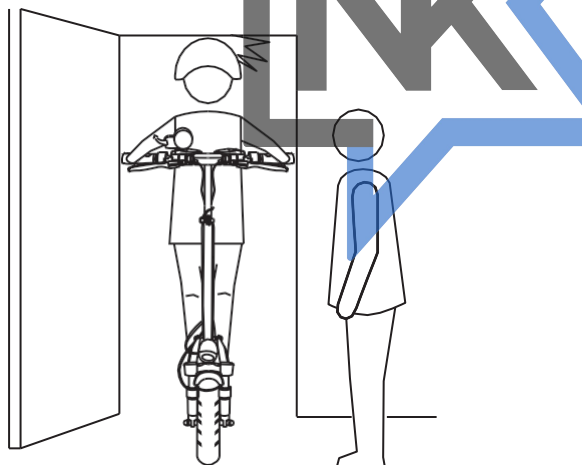
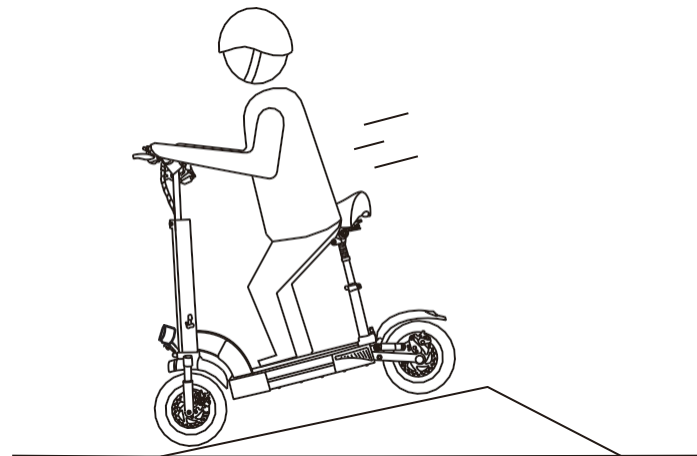

Pozor na dvere, výťahy a iné prekážky nad hlavou

NEJAZDITE KOLOBEŽKY



Pri tlačení nezrýchľujte

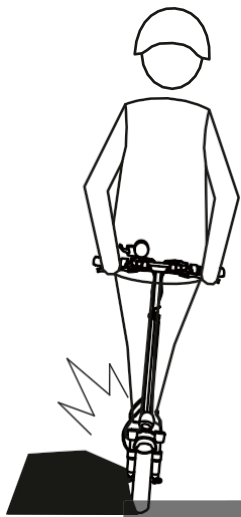

Dávajte pozor, aby ste sa vyhli prekážkam

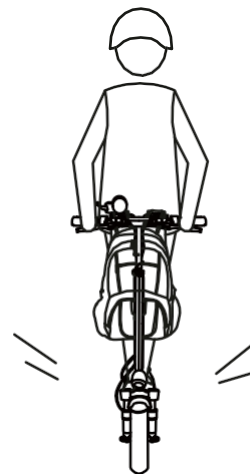

Nevešajte tašky ani iné ťažké predmety na riadidlách

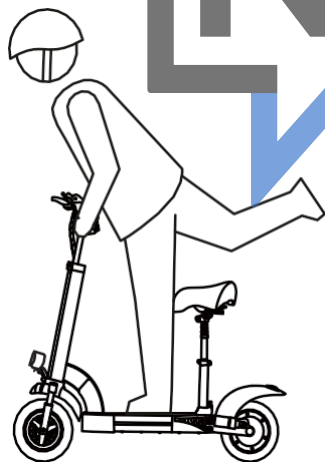

Nejazdite na jednej nohe



Udržujte rýchlosť v rozmedzí 5 -10 km/h, keď prejazd cez rýchlostné nerovnosti, tesné úseky, hrboľaté cesty alebo iné nerovné povrchy.

NEJAZD NAJ KOLOBEŽKY

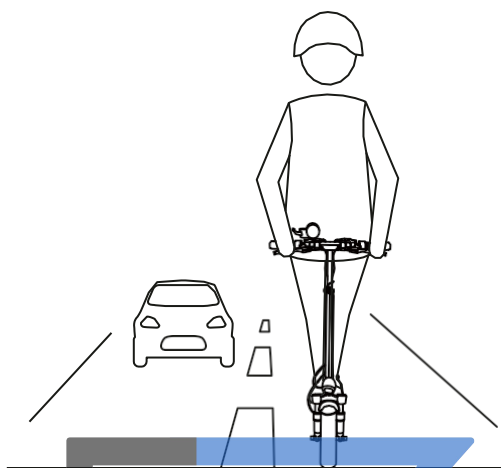

Nejazdite po diaľnici

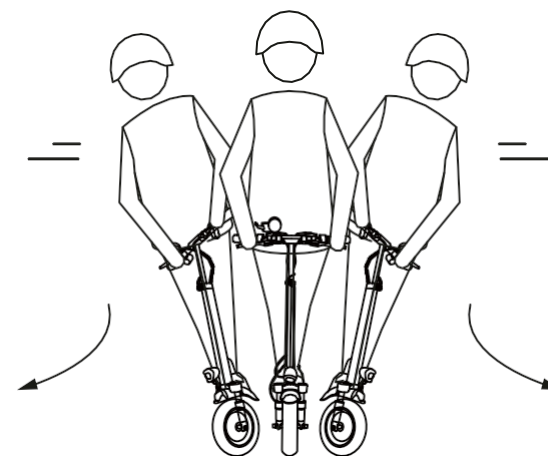

Pri jazde vysokou rýchlosťou prudko
neotáčajte riadidlami



Nejazdite cez kaluže alebo iné
(voda) prekážka. V takom prípade znížte
rýchlosť a prekážku obíd'te.

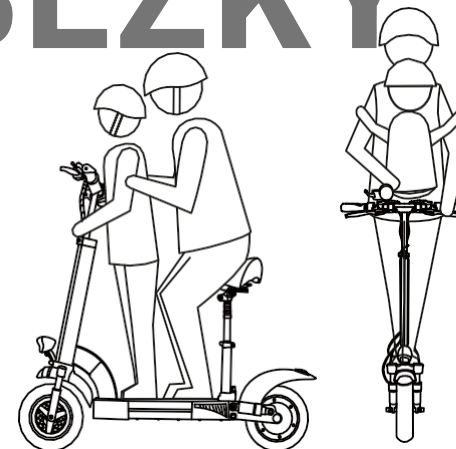

Nejazdite s nikým iným (vrátane
detí)

NAJ KOLOBEŽKY



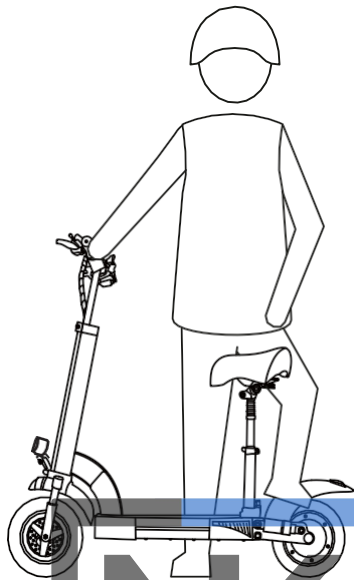

Nedávajte si nohy na zadný blatník

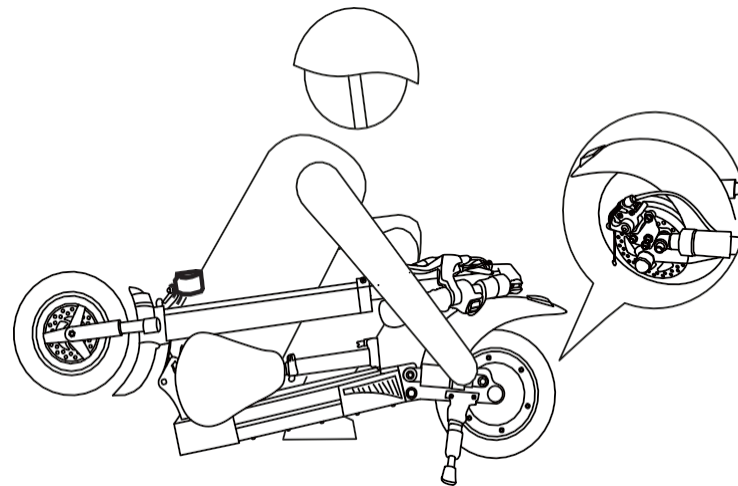

Nedotýkajte sa kotúčových bŕzd

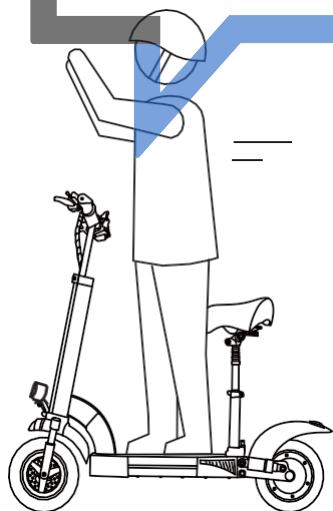

Počas jazdy nespúšťajte ruky z riadidiel

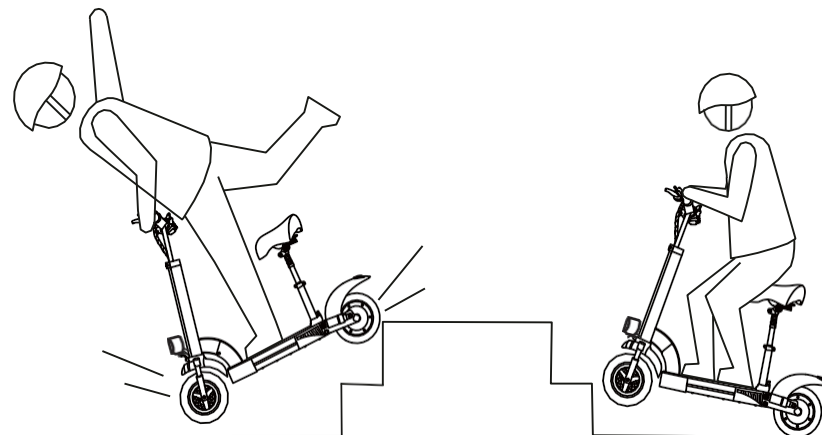

Nesnažte sa chodiť hore a dole po schodoch a skákať cez prekážky

NAJ KOLOBEŽKY



Bezpečnostné tipy

1. Kolobežky sú určené pre jazdcov od 16 rokov. Nejazdite na kolobežke, ak máte znížené fyzické, zmyslové alebo mentálne schopnosti. Jazdci s nedostatočnými skúsenosťami alebo znalosťami by mali jazdiť opatrne.

2. Tento elektrický skúter je rekreačné zariadenie. Keď sa však nachádza na verejnom priestranstve, považuje sa za vozidlo a vzťahujú sa na ňu všetky riziká spojené s vozidlami. V záujme vašej bezpečnosti dodržiavajte pokyny uvedené v návode na obsluhu a dopravné predpisy stanovené gove
-a regulačné agentúry.

3. Tiež by ste si mali uvedomiť, že rizikám sa nedá úplne vyhnúť, pretože ostatní môžu porušovať dopravné predpisy a jazdiť bezohľadne. Čím rýchlejšie kolobežka jazdí, tým dlhšie trvá, kým sa zastaví. Na hladkých povrchoch sa môžu kolobežky pošmyknúť, stratiť rovnováhu alebo dokonca spôsobiť pád. Preto musíte byť opatrní a dodržiavať správnu rýchlosť a vzdialenosť, najmä ak danú oblasť nepoznáte.



4. Jazda vysokou rýchlosťou alebo rýchlosťou, ktorá nie je primeraná aktuálnym podmienkam (nepriaznivé poveternostné podmienky, zlý terén atď.), môže

môže dôjsť k strate stability alebo k strate kontroly. Aby ste znížili akékoľvek riziko, musíte dodržiavať všetky pokyny uvedené v tejto používateľskej príručke. Pri skladaní a rozkladaní výrobku buďte opatrní, môže spadnúť a spôsobiť zranenie.

5. Pred každým použitím skúter skontrolujte. Keď si všimnete uvoľnené časti, alarmy slabej batérie, úniky z pneumatík, nadmerné opotrebovanie pneumatík, zvláštne zvuky, chyby a iné abnormality, okamžite prestaňte jazdiť a vyhľadajte odbornú pomoc.

6. Pri jazde na skútri sa musíte držať riadidiel oboma rukami, aby ste sa vyhli otrasom a pádom.

7. Kolobežku vždy umiestnite na stojan na rovnom a stabilnom povrchu. Kolobežku neumiestňujte prednou stranou nadol, pretože stojan sa môže zatvoriť a prevrátiť stroj.



Denná starostlivosť a údržba

Čistenie a skladovanie

Ak na tele kolobežky uvidíte škvŕnu, utrite ju vlhkou handričkou. Ak sa škvŕna neodstráni, rozotrite na ňu zubnú pastu, vyčistite ju kefkou zubnou kefkou a potom ju utrite vlhkou handričkou. Ak na plastových častiach uvidíte škrabance, vyleštite ich brúsny papierom alebo iným brúsny materiálom.

Poznámka

Na čistenie skútra nepoužívajte alkohol, benzín, petrolej ani iné korozívne a prchavé chemické rozpúšťadlá, pretože to môže spôsobiť vážne poškodenie. Na čistenie skútra nepoužívajte vysokotlakové vodné prúdy. Počas čistenia sa uistite, že je skúter vypnutý, odpojte nabíjací kábel a zatvorte gumový kryt, pretože únik vody môže spôsobiť úraz elektrickým prúdom alebo iné závažné problémy.

Ak kolobežku nepoužívate, uchovávajte ju v interiéri na suchom a chladnom mieste. Nenechávajte ju dlhší čas vonku. Nadmerné slnečné žiarenie, nadmerné teplo a chlad urýchľujú opotrebovanie pneumatík a

ovplyvňujú životnosť
skúter a batéria.

-20-



Údržba :

Ak chcete predĺžiť životnosť batérie, vždy ju nabíjajte skôr, ako sa vybije. Batéria funguje lepšie pri izbovej teplote a horšie pri teplote nižšej ako 0 °C. Napríklad pri teplote nižšej ako -20 °C je jazdný rozsah polovičný alebo nižší ako

normálne. Keď sa teplota zvýši, obnoví sa jazdný rozsah.

Kolobežka môže používať iba originálnu batériu a kolobežku možno nabíjať iba originálnym nabíjacím adaptérom, ktorý je súčasťou kolobežky. (alebo kompatibilným modelom batérie alebo nabíjacieho adaptéra schváleným výrobcom).

Nenechávajte batériu v prostredí s teplotou okolia nad 50 °C alebo pod -20 °C (napr. nenechávajte skúter alebo akumulátor dlhší čas na slnkom zaliatom vozidle)

Ak sa očakáva, že skúter bude nečinný dlhšie ako 30 dní, batériu uchovávajte plne nabitú a na suchom, chladnom mieste.

Nezabudnite batériu každých 30 dní dobiť, aby ste ju ochránili pred prípadným poškodením po skončení obmedzenej záruky.



NAJ

NK

ŽENYRID

KOLOBEŽKY

Užite si jazdu